

# 'אקרדק' - ריצוף דק דמוי עץ מבטון 'סקויה' - אדני רכבת דמוי עץ מבטון

## מפרט הנחת האריחים

יישום האריחים על גבי שכבת מצעים מהודקת 20-25 ס"מ ושכבת סומסומון שטוף (6-1 מ"מ). מומלץ לקבל מפרט מתאים מיועץ מסעות כתלות בדרישות תפקוד המסעה.

## אופן היישום

לאריחים ספייסרים מובנים בתבנית. מומלץ להיעזר בספייסרים (מרווחי פלסטיק) נוספים להגנה בזמן ההתקנה. ההידוק יבוצע ע"י פטיש גומי של 2 ק"ג או פטיש עם קת מעץ תוך כדי מיקום האבן. מילוי הפוגות בין אריחים יבוצע באמצעות חומר גרנולרי גרוס דק. סוג החומר לפי הגדרות המתכנן.

## חתך אופייני

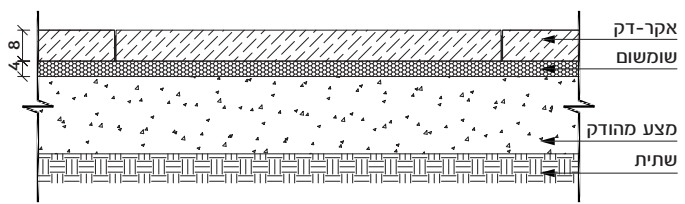

- הפתרון המושלם למשטחים דמויי עץ
- אלמנט מתועש ללא פגיעה במשאבי טבע
- תחזוקה מינימלית - בטון עם איטום אינטגרלי בכל חתך האבן
- ביצוע מהיר
- עמידות לאורך שנים רבות
- עלות נמוכה ביחס למשטחים מעץ טבעי
- מגוון גוונים
- מראה איכותי
- עמידה בתקני נגישות
- עמידות בהחלקה R11

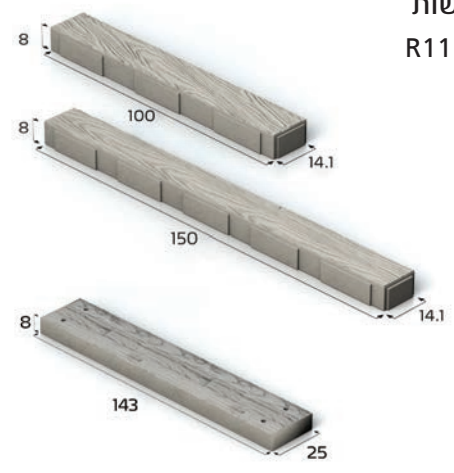

**'אקרדק' מידות**  
ס"מ 14.1/150/8  
ס"מ 14.1/100/8

**'סקויה' מידות**  
ס"מ 25/143/8



אריחי 'סקויה' דמוי אדני רכבת, פארק המסילה ירושלים, מנעד אדריכלים